

### Электронасосные агрегаты ГХН Q/Н.3

Насосы ГХН Q/Н.3 – горизонтальные герметичные моноблочные центробежные насосы, не имеющие уплотнений; допускают наличие в перекачиваемой жидкости твердых включений размером до 0,1 мм и объемной концентрацией до 0,2%. Герметичность насосов обеспечивается использованием для привода насосной части магнитных полумуфт, разделенных экраном. Насосы малых типоразмеров выполняются с патрубками под приварку.

Насосы изготавливаются в корпусе из сталей типа 08Х18Н10 и 03Х17Н13М3. Диапазон расходов жидкостей 0,9-50 м<sup>3</sup>/час и напоров 2-50 м. Плотность перекачиваемой жидкости до 1600 кг/м<sup>3</sup>. Минимальная температура перекачиваемой жидкости до -30<sup>0</sup>С, максимальная до 110<sup>0</sup>С.

#### Технические характеристики

Тип насоса	Расход м <sup>3</sup> /ч	Напор м	Кавит. запас м	Частота вращения об/мин	Диаметр патрубков (мм)		Мощность на валу насоса (кВт)	Напряжение питания В
					вход	выход		
ГХН 0,9/2.3	0,9	2	2	2900	8	6	0,055	220
ГХН 1,1/3.3	1,1	3	2,5		10	10	0,09	220
ГХН 1,2/5.3	1,2	5	3		14	10	0,18	220 или 380
ГХН 1,8/8.3	1,8	8	3		16	12	0,37	220 или 380
ГХН 3/12.5.3	3,0	12,5	4		20	12	0,75	220 или 380
ГХН 6,3/15.3	6,3	15	4		25	20	1,5	380
ГХН 6,3/15.3	6,3	15	4		32	25	1,5	
ГХН 6,3/25.3	6,3	25	4		32	25	3	
ГХН 12,5/20.3	12,5	20	7,5		40	32	3	
ГХН 12,5/32.3	12,5	32	8		40	32	5,5	
ГХН 15/25.3	15	25	8,3		50	40	5,5	

#### УСТРОЙСТВО И СПЕЦИФИКАЦИЯ ДЕТАЛЕЙ НАСОСА ГХН Q/Н.3

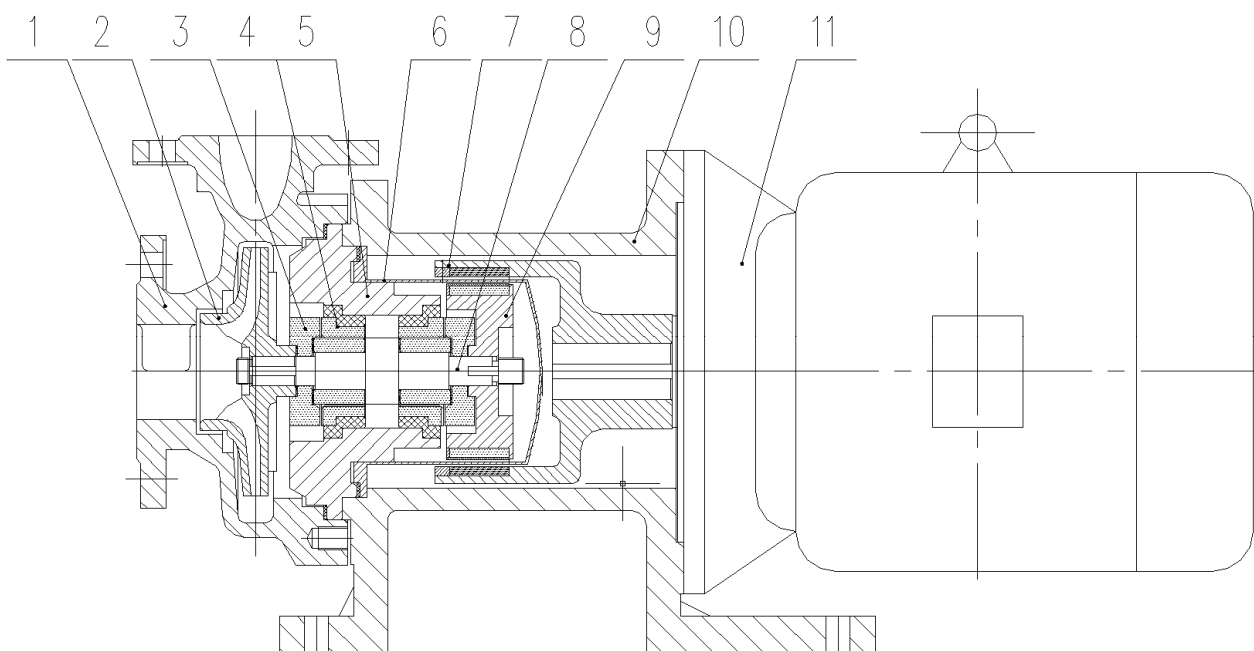

**ВНИМАНИЕ!**

При заказе запасных частей обязательно указывать заводской номер изделия. Вместо Q/Н в каталожном номере детали следует подставить параметры Вашего агрегата. Например: ГХН 12,5/20.3-03.

**Спецификация деталей**

№	НАИМЕНОВАНИЕ	МАТЕРИАЛ	КАТАЛОЖНЫЙ НОМЕР ДЕТАЛИ
1	Корпус насоса	08X18Н10, 03X17Н13М3	ГХН Q/Н.3-01
2	Рабочее колесо	08X18Н10, 03X17Н13М3	ГХН Q/Н.3-02
3	Упорный подшипник	SiC	ГХН Q/Н.3-03
4	Вкладыш	SiC	ГХН Q/Н.3-04
5	Сгенка	08X18Н10, 03X17Н13М3	ГХН Q/Н.3-05
6	Защитный экран	08X18Н10, 03X17Н13М3	ГХН Q/Н.3-06
7	Внешняя магнитная полумуфта		ГХН Q/Н.3-07
8	Вал	08X18Н10, 03X17Н13М3	ГХН Q/Н.3-08
9	Внутренняя магнитная полумуфта		ГХН Q/Н.3-09
10	Корпус ходовой части	Ст. 20	ГХН Q/Н.3-010
11	Электродвигатель		ГХН Q/Н.3-011

**ГАБАРИТНО-ПРИСОЕДИНИТЕЛЬНЫЕ РАЗМЕРЫ НАСОСА ГХН Q/Н.3**

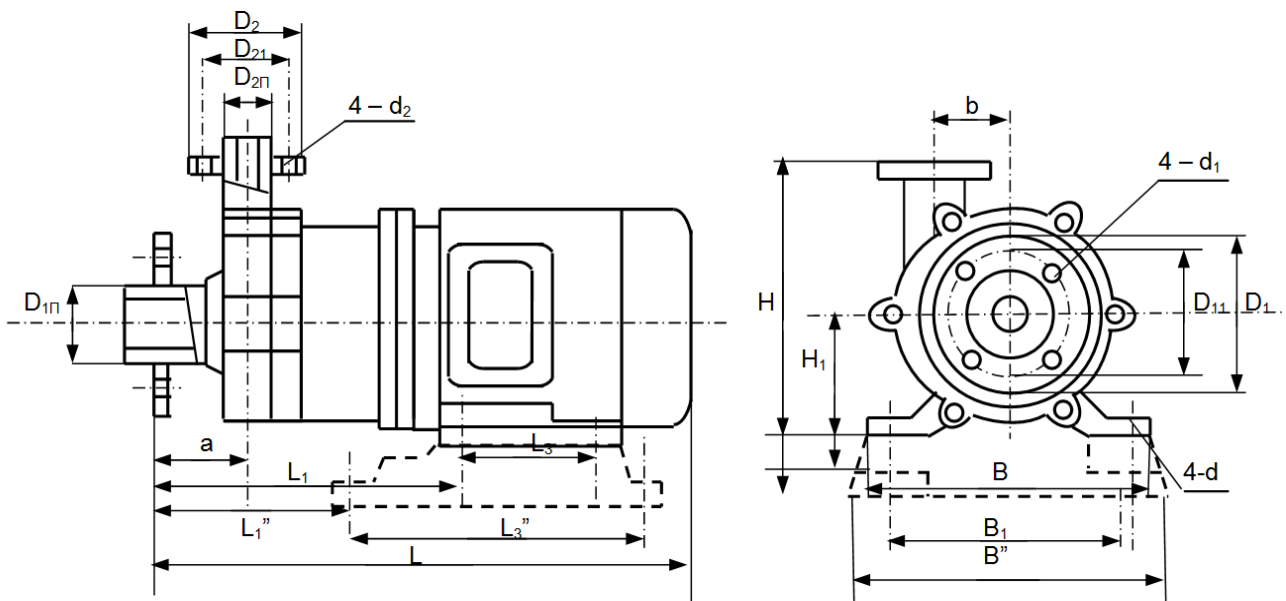

**Примечание:** Начиная с мощности электродвигателя  $N = 1,5$  кВт, агрегаты комплектуются рамой.

Тип насоса	$D_1$	$D_{1П}$	$D_{11}$	$d_1$	$D_2$	$D_{2П}$	$D_{21}$	$d_2$	$L_1 (L_1'')$	$L_3 (L_3'')$	$L$	$a$	$b$	$B_1$	$B (B'')$	$H$	$H_1$	$d$
ГХН 1,2/5.3		18			16				160	71	270	53	37	90	130	120	56	7
ГХН 1,8/8.3		22			18			180	70	320	55	40	115		160	65	11	
ГХН 3/12,5.3		26			18			189	80	340	59	65	100		130	73		
ГХН 6,3/15.3	100		75	12	90		65	10	256	100	460	67	71	125	160	205	90	12
ГХН 6,3/25.3	120		90		100	75	230											
ГХН 12,5/20.3																		
ГХН 12,5/32.3	130		100		14	120	90									14		
ГХН 15/25.3								351	140	620	80	91	190	245	260	112		